

In gomma, silicone, pvc, polietilene o altre materie plastiche, hanno caratteristiche di composizione, comportamento, elasticità, finitura e durezza adatte alle più frequenti esigenze d'impiego. Nelle lastre si può avere superficie liscia o ruvida. Disponibile negli stessi materiali una vasta gamma di lastre espanse, a cellula aperta o chiusa, con superfici porose o lisce. Gli espansi a cellula aperta hanno diversi gradi di permeabilità e di resistenza. Gli espansi a cellula chiusa, più compatti ed elastici sono perfettamente impermeabili ai liquidi e ai gas, e garantiscono grande resistenza all'usura e agli agenti atmosferici. E' importantissimo, nella scelta, considerare l'intervento degli agenti naturali, chimici, meccanici e fisici: una scelta inidonea può comportare un rapido decadimento delle caratteristiche originali.

> **LASTRE IN GOMMA PARA, SILICONE O PVC**

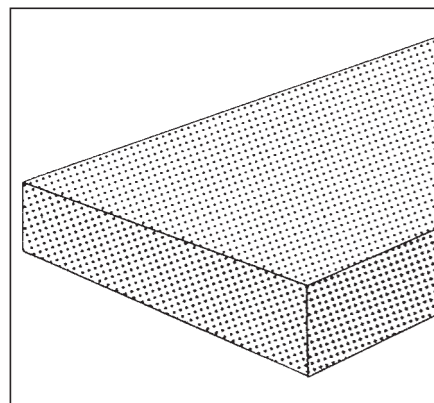

Articolo	Spessori standard mm.		
01.06.004	1	2	3
gomma cloroprenica (neoprene)			

Altri spessori su richiesta.

Impiego

Adatta per le guarnizioni e le applicazioni che comportano il contatto con una vasta gamma di sostanze chimiche, in particolare acidi e basi a temperature fino a 120° C. Resistente agli oli minerali, in particolare, trasformatori elettrici.

Descrizione

A base di gomma cloroprenica (neoprene), di colore nero con superficie liscia (L) o ad impronta tela (IT).

Caratteristiche

Peso specifico 1,7 kg/dm3 circa. Durezza 75 Shore A circa.

Articolo	Spessori standard mm.			
01.01.001	1	2	3	4
gomma nera	5	6	8	10
	12	15	20	25
	30	40	50	

Impiego

Adatta a ricavare guarnizioni per tutti i casi dove non siano richieste particolari caratteristiche fisico-meccaniche o di resistenza al calore e agli agenti chimici. Idonea per soluzioni saline ed acidi deboli, a temperature non superiori ai 60° C.

Descrizione

Gomma di colore nero con superficie liscia (L) o ad impronta tela (IT).

Caratteristiche

Peso specifico 1,5 kg/dm3 circa. Durezza 75 Shore A circa.

Articolo	Spessori standard mm.			
01.01.003	1	2	3	4
gomma sintetica				

Impiego

Adatta per le applicazioni industriali e civili che comportano il contatto con oli, grassi minerali ed animali, carburanti e benzine (anche caldi, con contenuto di sostanze non superiori al 30%) e per gas liquefatti a temperatura ambiente.

Descrizione

Qualità a base di gomma sintetica speciale. Superficie liscia (L).

Caratteristiche

Peso specifico 1,2 kg/dm3 circa. Durezza 75 Shore A circa.

Articolo	Spessori standard mm.			
01.21.001	1	2	3	4
PVC flessibile trasparente				

Formato standard. Rotoli alt. cm. 100.

> **LASTRA IN GOMMA CON INSERTO**

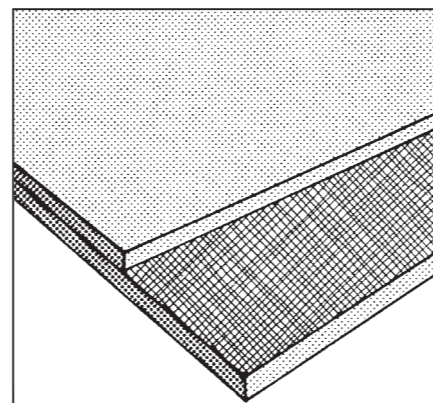

Articolo	Spessori standard mm.			
01.02.002	1	1,5	2	3
gomma nera con tele	4	5	6	8

Impiego

Adatta per impieghi generici, con specifica resistenza alla lacerazione, in assenza di particolari caratteristiche fisico-meccaniche o di resistenza al calore e agli agenti chimici.

Descrizione

Gomma normale con una o più inserzioni tessili di colore nero, con superficie liscia (L) o ad impronta tela (IT).

Caratteristiche

Peso specifico 1,5 kg/dm3 circa. Durezza 75 Shore A circa. Inserzioni tessili: N.1 per spessori fino a 3 mm. N.2 per spessori superiori ai 3 mm.

> **LASTRA DI GOMMA ESPANSA**

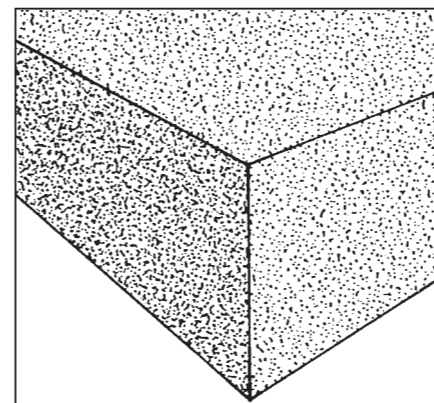

Articolo	Spessori standard mm.			
66.18.002	1	1,5	2	3
gomma nera con tele	4	5	6	8

Lastre di gomma espansa a cellula aperta.

Impiego

Indicate per tutti quegli usi in cui sia richiesta una buona resistenza alla compressione e un alto grado di tenuta.

Descrizione

Costituite da una schiuma di gomma espansa a poro aperto a piccoli alveoli cellulari, che le rendono compatte ed elastiche.

Caratteristiche

Lastre in formato standard: mm.1000x2000 circa.

Articolo	Spessori standard mm.			
66.17.001	1	1,5	2	3
gomma nera con tele	4	5	6	8

Lastre di gomma espansa a cellula chiusa.

Impiego

Queste lastre, per l'elevata resistenza all'usura, all'umidità, all'impermeabilizzazione totale all'acqua, ai liquidi ed ai gas sono indicate per l'isolamento fonico e la coibentazione di apparecchi per la produzione del freddo.

Descrizione

Lastre di gomma espansa impermeabile a cellula chiusa.

Caratteristiche

Formati standard: h. mm.1000 circa lunghezza mm. 2000. Spessori standard: da mm. 2 a 25.

Caratteristiche

Struttura alveolare a cellule chiuse morbida ed elastica, perfettamente impermeabile all'acqua, ai liquidi ed ai gas, anche sotto forti sollecitazioni. Resiste meglio all'invecchiamento di qualsiasi altro materiale in gomma spugnosa. La totale impermeabilità all'umidità la rende imputrescibile e impedisce la proliferazione di microrganismi. Le lastre si presentano ricoperte da pellicole sulle superfici. Gli spessori minori si ottengono tagliando orizzontalmente le lastre per cui si ha una sola superficie ricoperta dalla pellicola. Le lastre possono essere prodotte con una mescola con proprietà autoestinguenti.

> **LASTRA ESPANSA**

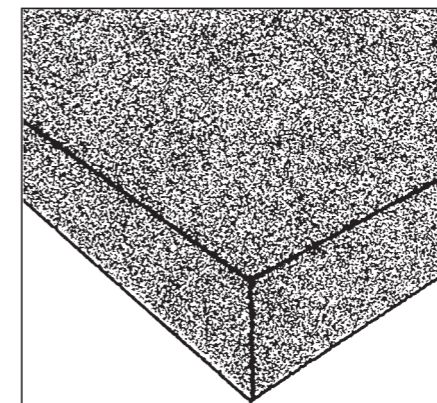

Articolo	Spessori standard mm.			
66.27.003	1	1,5	2	3
gomma nera con tele	4	5	6	8

Lastre di polietilene a cellule chiuse.

Impiego

Formato standard. Rotoli alt. cm. 100. Spessori da mm. 5 a 20. Colore grigio.

Articolo	Spessori standard mm.			
66.18.002	1	1,5	2	3
gomma nera con tele	4	5	6	8

Lastre espansa a cellula aperta (spugna sintetica).

Formato standard mm. 1000x2000. Spessori da mm. 3 a 120. Colore grigio.

> **LASTRA EVA**

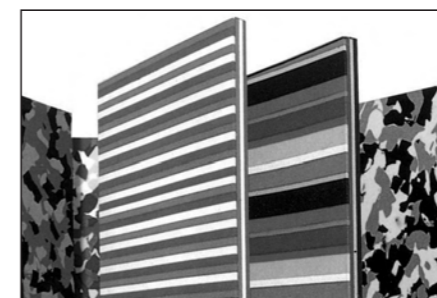

Articolo	Spessori standard mm.			
66.17.002	1	1,5	2	3
gomma nera con tele	4	5	6	8

Impiego

Sport, nautica, ortopedia, oggettistica promozionale, auto, moto, imballaggi, calzature sportive. Particolarmente indicato in palestre, e nelle attività di campeggio.

Descrizione

Polietilene espanso addizionato EVA, cellule estremamente fini, ottima elasticità, flessibilità, resilienza, resistenza meccanica. Termoformabile più volte, cellule completamente chiuse, proprietà dielettriche, buon isolamento, resistente ai raggi U.V.A., serigrafabile e termoformabile.

Caratteristiche

Formati: mm. 1000x2000x5/10. Altri spessori su richiesta

> **VETRO SINTETICO A "METRAGGIO"**

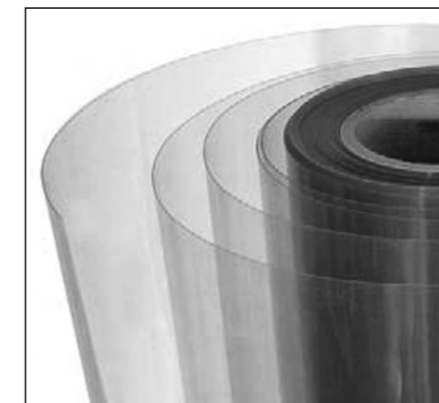

Articolo	Spessori standard mm.			
66.01.001	1	1,5	2	3
gomma nera con tele	4	5	6	8

Foglio sintetico Polikristal in bobine.

Film in PVC trasparente multiuso. Polikristal è di facile applicazione in ogni situazione. Rotoli alt. cm. 100. Spessori mm. 0,25 e mm. 075.

> **VETRO SINTETICO PRETAGLIATO**

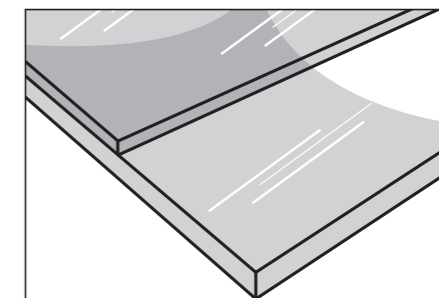

Articolo	Spessori standard mm.			
66.01.002	1	1,5	2	3
gomma nera con tele	4	5	6	8

Lastre in materiale polistirolo liscio trasparente in formati pretagliati con base 50 cm. in 2 spessori.

Impiego

Molto trasparente, resistente, morbido al taglio e di facile applicazione, viene spesso utilizzato per finestre e/o pannellature di vario genere, dove necessita luminosità e trasparenza.

Caratteristiche

Spessori mm. 2 e mm. 4. Formati: mm. 500x250, 500x500, 500x1000, 500x1250 e 500x1500.

> FOGLIA A BOLLE PER L'IMBALLAGGIO

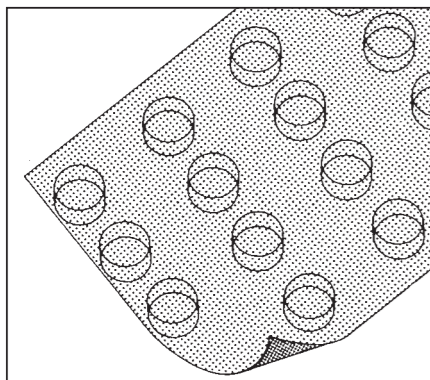

Articolo
08.25.001
Foglia d'imballo in PVC.

Con bolle d'aria pneumatiche per garantire una buona protezione nell'imballo di oggetti fragili.

> FOGLI IN GOMMA O PVC CON SUPPORTO TESSILE

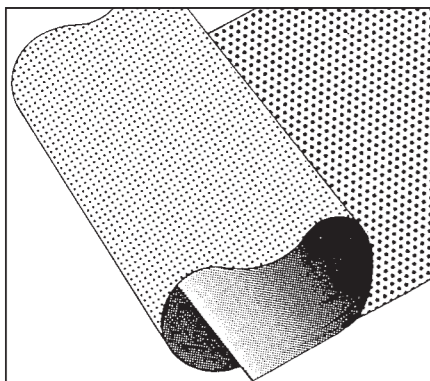

Articolo
01.05.001
Foglia accoppiata di gomma.

Altezza cm. 140.
Per teloni di uso nautico e impieghi particolari.

> MATERIALI PER ASSORBIMENTO ACUSTICO PER RIVESTIMENTI DI PARETI E SOFFITTI

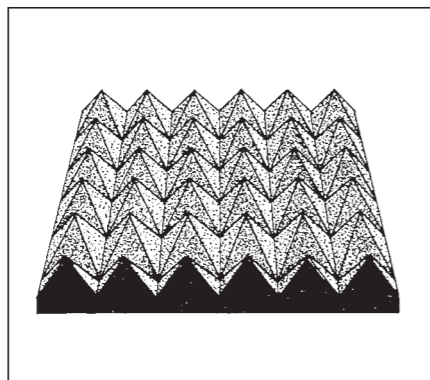

Articolo
66.22.011

Impiego
Per l'isolamento di tubazioni di acqua calda e fredda, resistente alle vibrazioni, non assorbe umidità, resiste agli insetti, è imputrescibile col tempo.
Descrizione
Poliestere reticolato a cellule chiuse. Resistenza alla temperatura da -30 a +110°C. Di facile impiego si taglia e si incolla con normali collanti al neoprene. Superficie esterna liscia lavabile e verniciabile.

> MANICOTTI ISOLANTI

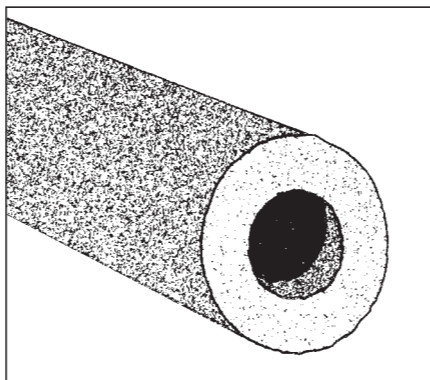

Articolo
66.17.013

Impiego
Dato l'elevato potere isolante ne viene consigliato l'impiego contro lo spreco di energia, la corrosione, la rumorosità e per l'isolamento delle tubazioni di acqua calda e fredda.
Descrizione
Gomma espansa a cellula chiusa. Ottima resistenza alla temperatura da -20 a +100°C. Di facile impiego, non necessita di attrezzature speciali per l'utilizzo e la messa in opera. Può essere applicato tanto negli impianti in fase di montaggio, che in quelli già da tempo installati. Superficie esterna liscia di colore nero. Resistente alla benzina, agli acidi ed ai solventi. Non invecchia e non si altera col tempo.
Caratteristiche
Tubo con spessore parete mm. 9 e foro Ø mm. 14, 22, 28, 34, 35, 60.
Tubo con spessore parete mm. 18 e foro Ø mm. 13.

> FOGLIA E TUBOLARE IN POLIETILENE

Articolo
01.27.002
Tubolare in polietilene.

In rotoli nelle altezze (misurate in piatto) standard: cm. 100 cm. 120.

Articolo
01.27.001
Foglia in olietlene.

In spessori vari e nelle altezze standard: da mt. 2 mt. 3.

> TUBI PER ACQUA

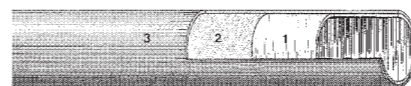

Articolo
10.01.001
gomma

Diametri standard mm.

Ø int.	3,5	5	8	10	10
Ø est.	8,5	10,5	15	15	17
Ø int.	12	13	15	16	19
Ø est.	17	19	21	23	26
Ø int.	20	22	25	25	30
Ø est.	30	30	33	35	42
Ø int.	32	35			
Ø est.	44	47			

Impiego
Adottati su pompe e impianti di condotta d'acqua nelle costruzioni edili e stradali, nell'innaffiamiento di giardini e parchi e in molti altri usi agricoli ed industriali.

Descrizione
1. sottostrato: liscio, colore nero.
2. inserzioni: tessili speciali.
3. copertura: rigata, di colore nero, resistente all'abrasione, alla luce, agli agenti atmosferici.

Caratteristiche
Pressione di esercizio: atm. 10.
Pressione di scoppio: atm. 30.

Articolo
10.01.002

Diametri standard mm.

Ø int.	6	7	8	10	10
Ø est.	14	16	17	18	19
Ø int.	13	16	19	19	25
Ø est.	23	26	30	32	37
Ø int.	25				
Ø est.	39				

Impiego
Adottati su pompe, su compressori (che non lasciano tracce di oli lubrificanti nel fluido compresso), su impianti di condotta edili e stradali, nell'innaffiamiento di giardini e parchi e in molti altri usi agricoli e industriali.

Descrizione
1. sottostrato: liscio, colore nero.
2. inserzioni: tessili speciali.
3. copertura: liscia o rigata, di colore nero, resistente all'abrasione, alla luce, agli agenti atmosferici.

Caratteristiche
Pressione di esercizio: atm. 20.
Pressione di scoppio: atm. 54.

> TUBI PER SALDATURA AUTOGENA

Articolo
10.01.004
gomma

> TUBI PER GAS LIQUEFATTI PER USO DOMESTICO

Articolo
10.03.001
gomma

> TUBI IN PVC O IN NYLON FLESSIBILI



Articolo
10.21.004
PVC flessibile

Diametri standard mm.

Ø int.	2	3	4	4	4
Ø est.	4	5	6	7	8
Ø int.	5	6	6	6	7
Ø est.	8	8	9	10	10
Ø int.	8	8	10	12	14
Ø est.	10	12	14	17	19
Ø int.	16	18	20	22	25
Ø est.	22	24	28	29	35
Ø int.	30	35	40	45	50
Ø est.	40	45	50	55	60
Ø int.	55	60			
Ø est.	65	70			

Impiego
E' usato per il passaggio di liquidi in genere. Essendo trasparente è adatto soprattutto per gli impieghi che richiedono la perfetta visibilità del liquido.

Descrizione
Il PVC (poli-cloruro di vinile), con l'aggiunta di plastificanti, diventa morbido e flessibile ed è adatto per la fabbricazione di tubi flessibili di ogni dimensione. Colore trasparente cristallo. Superficie liscia.
Caratteristiche
Buona resistenza all'abrasione, alle flessioni ripetute, all'azione della luce solare diretta, all'ossigeno e all'ozono. E' impermeabile ai gas, ha buone qualità dielettriche, resiste alla temperatura sino a +60° c. La flessibilità diminuisce a temperature inferiori a 0° C. Le misure elencate sono quelle normalmente disponibili.

Articolo
10.31.001
nylon flessibile

Diametri standard mm.

Ø int.	2	3	4	5	6
Ø est.	4	5	6	7	8
Ø int.	8	10	12	15	
Ø est.	10	12	14	18	

Impiego
I tubi in nylon sostituiscono con vantaggio i tubi metallici nella distribuzione di aria compressa, nei circuiti oleodinamici e negli impianti di lubrificazione centralizzata.

Descrizione
Colore bianco lattiginoso. Peso specifico: 1,13Kg/dm3 circa (pari a 1/8 di quello del rame).

Caratteristiche
Sono flessibili, resistenti all'abrasione, alla compressione, unendo leggerezza e funzionalità permettono il controllo del liquido che li attraversa. Le misure elencate sono quelle normalmente disponibili. Ulteriori diametri possono essere comunque approntati.

> TUBI PER IMPIEGHI VARI O SPECIALI

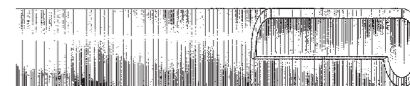

Articolo
10.10.007
gomma

Diametri standard mm.

Ø int.	2	3	3	3	4
Ø est.	4	5	6	7	6
Ø int.	4	4	4	5	5
Ø est.	7	8	10	7	8
Ø int.	5	5	5	6	6
Ø est.	9	10	12	8	9
Ø int.	6	6	7	7	7
Ø est.	10	18	9	10	14
Ø int.	7	8	8	8	9
Ø est.	21	10	11	12	13
Ø int.	10	10	12	14	15
Ø est.	14	15	17	19	21
Ø int.	16	18	20	20	22
Ø est.	22	24	28	30	29
Ø int.	25				
Ø est.	33				

Impiego
Per uso domestico, industriale e di laboratorio e, in genere, nelle applicazioni ove occorra un tubo elastico, flessibile e leggero per condotta senza pressione di acqua, aria e fluidi inerti. E' facilmente calzabile su raccordi ed assicura una perfetta tenuta mediante faccettatura.

Descrizione
In gomma normale di colore rosso nero, trafilatura e vulcanizzazione libera, in rotolo. Superficie interna ed esterna completamente liscia.

Caratteristiche
Ha buona resistenza all'abrasione, alle flessioni ripetute. Ha buone qualità dielettriche. Resiste alla temperatura sino a +60° C. La flessibilità diminuisce a temperatura inferiore a 0° c. Le misure elencate sono quelle normalmente disponibili.

> TUBI PER ASPIRAZIONE E MANDATA CON SPIRALE IN PVC RIGIDO

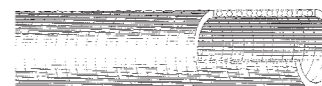

Articolo
10.21.001
PVC

Diametri standard mm.

Ø int.	15	20	25	30	32
Ø est.	60	65	70	75	80
Ø int.	35	38	40	45	50
Ø est.	90	100	110	120	150
Ø int.	55				
Ø est.	200				

Impiego
Tubo flessibile per aspirazione e mandata di acqua potabile, bevande analcoliche, vini, aceto, latte, liquidi alimentari e bevande con tenore alcolico fino al 25%. Particolarmente indicato per cantine, stabilimenti enologici, caseifici, industrie alimentari e conserviere.

Descrizione
Tubo in PVC inodore con spirale in PVC rigido. Colore giallo trasparente. Possibilità di taglio in qualsiasi punto per ottenere qualunque pezzatura d'impiego.

Caratteristiche
Può essere utilizzato a basse pressioni di esercizio alla temperatura di 18° C.